

Kinodvor. Kinobalon.

*Moj kino  
je lahko Kinobalon*

# MEST



**Kinodvor.**  
Mestni kino.  
[www.kinodvor.org](http://www.kinodvor.org)



*Naložba v vašo prihodnost*  
OPERACIJO DELNO FINANCIRA EVROPSKA UNIJA  
Evropski socialni sklad

# Uda kinu

Miklavž Komelj



» H « EKVATOR

Ko pridejo na Severni tečaj,  
raziskovalci pijejo svoj čaj  
in eden krikne – pred seboj zagleda  
odprto žrelo belega medveda.  
Od groze vsi zavpijejo: »Enkratno!  
Tak srh, kot da je to filmsko platno!«

Na poti proti Južnemu tečaju  
raziskovalci – spet pri svojem čaju –  
razmišljajo: »Ah, koliko ledu ...  
Tako čarobno, kot da nismo tu ...«  
In kličejo najbližjemu pingvinu:  
»Tako je čudežno, kot da smo v kinu!«

In nekje vmes, ko se zbudi večer,  
se ugrizne v jezik neki star vampir.  
Obraz mu zažari, ko okusi kri.  
Zasvetijo se mu vampirske oči,  
ko mu zašepeta grofica Vilma:  
»Tako resnični ste! Kakor iz filma!«



Jug

# DRAGI OBISKOVALECI!

Knjižnica te bo popeljala skozi kino. Filme so včasih predvajali v kavarnah in celo cirkusih, danes pa jih lahko gledamo doma pred televizijo, na plaži na računalniku ali na avtobusu na svojem pametnem telefonu. Film v temi kinodvorane pa je posebna filmska izkušnja.

Te zanima, kaj vse potrebujemo za predvajanje filmov v kinodvorani? Kako deluje kino in kdo v njem dela? Veš, koliko tehta celovečerni film in koliko metrov ima? Potem kar radovedno naprej!

*Kolofon | Moj kino • Zbirka Kinobalon, 26. knjižica • Pripravili in uredili: Živa Jurančič, Petra Slatinšek • Besedila: Bojan Bajsič, Živa Jurančič, Petra Slatinšek • Pesem Oda kinu: Miklavž Komelj • Ilustriral: Damijan Stepančič • Jezikovni pregled: Mojca Hudolin • Fotografija dvorane Kinodvora: © Nada Žgank / Kinodvor • Oblikoval: Andraž Filač • Založil: Javni zavod Kinodvor, 2014.*

Ustanoviteljica  
javnega zavoda  
Kinodvor je:  
 Mestna občina  
Ljubljana

 **EUROPA CINEMAS**  
MEDIA PROGRAMME OF THE EUROPEAN UNION

 **SLOVENSKI  
FILMSKI  
CENTER**  
JAVNA  
AGENCIJA  
SLOVENIJA  
FILM  
CENTRE

Izid knjižnice je omogočil Nacionalni filmsko-vzgojni program. Projekt delno financira Evropska unija, in sicer iz Evropskega socialnega sklada. Operacija se izvaja v okviru OP RČV, razvojne prioritete »Enakost možnosti in spodbujanje socialne vključenosti«, prednostne usmeritve »Dvig zaposljivosti ranljivih družbenih skupin na področju kulture in podpora socialni vključenosti«.

## PERFORACIJA

To so luknjice, ki jih zgrabijo zobniki projektorja – ti film pomikajo naprej.

## SLIKOVNI OKVIR

Je prostor, namenjen sliki, ki jo vidimo povečano na filmskem platnu.

## ZVOČNA SLED

Optična zvočna sled je bela krivulja na temnejši podlagi. Na projektorju jo z rdečo svetlobo prežarčimo, svetloba se spremeni v električno nihanje, to pa se v zvočniku pretvori v zvok. Digitalna zvočna sled so bele pikice na črni in modri podlagi. So skupek ničel in enk, ki jih poseben računalnik spremeni v zvočni signal.

## ZVOK

Zvok je bil ob filmu prisoten že od začetka. Na klavirju je film v živo spremljal glasbenik, včasih pa je igral kar cel orkester! Glasbo so lahko posneli tudi na gramofonske plošče. Za govor so uporabljali mednapise – črne tablice z besedilom, ki so se pojavljale med filmom. Leta 1927 so zvok prvič uspeli zapisati na filmski trak.

## PODNPISI

So vžgani na film z laserjem ali pa natisnjeni s posebno kislino, ki razžre del filma. Podnapise zato ni mogoče odstraniti. Ker se slika na platnu zrcalno obrne, so tudi podnapisi na filmskem traku obrnjeni.

## DIGITALNO

Zelo pomemben izum sta tudi digitalno snemanje in prikazovanje filmov, ki danes omogočata, da več ljudi posname svojo filmsko zgodbo.

## FILMSKI TRAK SKOZI ČAS

## BARVE

Prvi filmi so bili črno-beli, včasih pa so jih ročno pobarvali. Pri nekaterih starejših filmih tako vidimo pobarvane samo obleke ali tapete. Če je med barvanjem zmanjkalo barve, se je lahko zelena obleka hitro spremenila v modro. Barve na filmu so postale nekaj vsakdanjega šele okrog leta 1950, ko so jih lahko enostavno posneli na filmski trak.

## POZOR GORI!

Okrog leta 1950 so izumili nov negorljiv filmski trak. Pred tem so namreč uporabljali zelo nevaren in hitro gorljiv trak, ki je v kinih marsikdaj povzročil požar.



Prve premikajoče slike na traku poznamo že od sredine 19. stoletja. Celovečerni film na 35-milimetrskem traku tehta 25 kilogramov. Minuta filma je namreč dolga 27 metrov in 80 centimetrov!

# NA ZAČETKU JE BIL ...

Za snemanje filmov je bilo treba izumiti filmsko kamero, za predvajanje pa filmski projektor. Spodaj si lahko ogledaš štiri najpogostejše tipe projektorjev v kinu.

## 16-MILIMETRSKI PROJEKTOR (PROTECTORUS MINIMALIS)

- živel po letu 1922, pred kratkim izumrl
- teža: 10–25 kg
- višina: 40–50 cm
- življenjska doba: več desetletij
- najljubša hrana: krhek filmski trak
- želodec: naenkrat lahko poje do 40 minut filma, prebavlja vsestransko hrano, tudi doma narejene zvarke
- življenjski stil: samotar
- življenjsko okolje: v amaterskih filmskih klubih, na letalih, ladjah, v kovčkih potujočih operaterjev
- znan po: delu na terenu, majhnosti

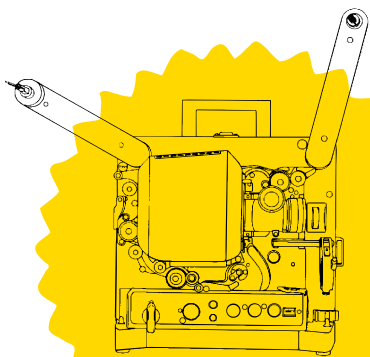

## 35-MILIMETRSKI PROJEKTOR (PROTECTORUS PROTECTORUS)

- živel po letu 1890, zdaj se jih rodi le še 10–20 na leto
- teža: mladiči 25 kg, odrasli do 250 kg
- višina: 120–240 cm
- življenjska doba: tudi več kot 100 let
- najljubša hrana: olje, nepredvidni operaterji, elektrika
- želodec: naenkrat poje 20 minut filma, zato sta na kosilu po navadi dva, je samo industrijsko predpripravljene obroke
- življenjski stil: krdelo ali par, na stara leta samotar ali z digitalnim projektorjem
- življenjsko okolje: v vseh kinih do leta 2010, tudi v kulturnih domovih in šolah
- znan po: vzdržljivosti, uničujočih požarih v preteklosti, ropotanju, ogromni količini nevarnih vrtečih zob(cev)

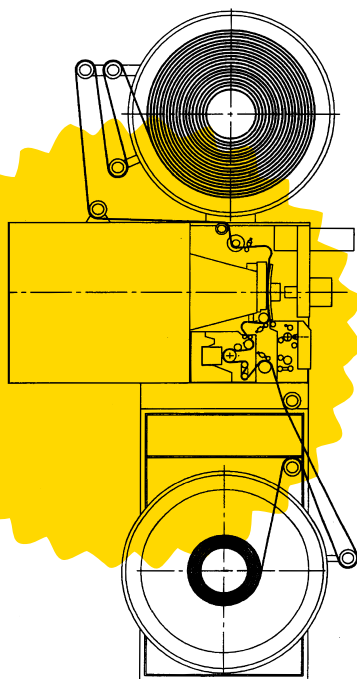

# FILMSKI PROJEKTORI!

## 70-MILIMETRSKI PROJEKTOR (PROTECTORUS MEGALOMANIS)

- živel po letu 1890
- teža: 200–500 kg
- višina: 150–200 cm
- življenjska doba: desetletja
- najljubša hrana: žarnice, hladilna tekočina
- želodec: naenkrat poje 12 do 15 minut filma, zato ga vedno najdemo v paru, hrani se izključno s spektakli in bio-eko sestavinami
- življenjski stil: par
- življenjsko okolje: velike dvorane, zabavišni parki, planetariji
- znan po: velikosti, zelo vestnem ravnanju skrbnikov, osvetljevanju največjih platen, najboljši sliki

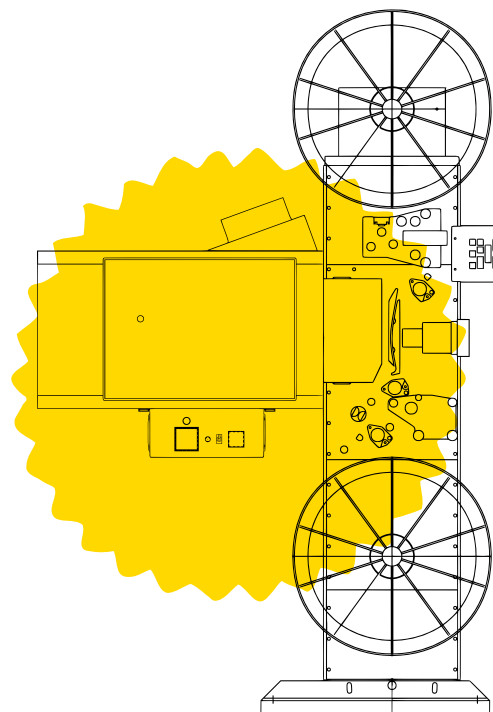

## DIGITALNI PROJEKTOR (PROTECTORUS NOVUS)

- živi od leta 2000
- teža: 60–150 kg
- višina: 30–100 cm
- življenjska doba: neznan
- najljubša hrana: enke in ničle, živci skrbnikov
- želodec: poje lahko tudi 30 filmov naenkrat in jih po potrebi prebavlja, rad ima raznovrstno hrano, tudi strupeno
- življenjski stil: krdelo ali samotar, zelo redko ga vidimo v paru ali ob 35-mm projektorju
- življenjsko okolje: kinodvorane in multipleksi po letu 2007, kina na prostem, filmski festivali
- znan po: nepričakovanih napakah, najmirnejši sliki, brezobličnosti (nima štrlin, niti zob ne pokaže)

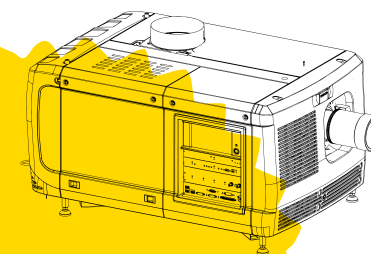

Vprašaj biljeterja, s kakšnega projektorja se je film predvajal. Morda te popelje tudi do projekcijske kabine. Če ima operater čas, ga prosi, naj ti pokaže projektor.



# KINODVORANA

## TEMA

Če v kinodvorani ni popolne teme, se na platnu pojavijo nepravilne ali pa zbledle barve: črne sploh ni, ljudje postanejo zelenkasti in bolj podobni marsovcem, sneg pa rumen.

## ZVOČNIKI

Zvočniki so za filmskim platnom, ob straneh in na zadnji steni, tudi na balkonu. Tisti za platnom so najmočnejši, saj iz njih prihaja največ zvoka – tudi govora, kar nam daje občutek, da oseba na platnu zares govori. Stranski zvočniki skrbijo za zvoke okolja, razne šume in glasbo.

## FILMSKO PLATNO

Včasih kinodvorane niso imele filmskega platna. Namesto tega so film predvajali kar na steno. Danes imajo kinodvorane platna različnih velikosti, vsa pa so perforirana. To pomeni, da imajo čisto majhne luknjice, skozi katere prihaja zvok iz zvočnikov.

## SEDEŽI

Včasih so bili sedeži leseni in ozki, med vrstami pa ni bilo veliko prostora. Danes ima večina kinodvoran udobne oblazinjene sedeže. Kakšne barve so sedeži v tvojem kinu? Jih lahko prešteješ?

## OPERATERSKA KABINA

V njej so naprave, ki osvetlujejo platno, predvajajo zvok in preverjajo, ali je v dvorani pravišnja temperatura. Za te naprave skrbi kinooperater. V kabini je temno in hladno, saj se naprave segrevajo in jih je treba dodatno hladiti. Biti mora tudi čisto, saj je največji sovražnik filmskih naprav in posebej filmskega traku prah.

# MOJA KINODVORANA

Dokončaj skico kinodvorane po svojem okusu. Kakšni naj bodo sedeži? Koliko stebrov bi bilo v dvorani? Kaj pa balkon – bi ta segal čez sedeže v parterju? Kako veliko naj bo platno? Na svetu so tudi kinodvorane, ki imajo usnjene roza sedeže, rumene stene in pri platnu ogromne pozlačene zavese!

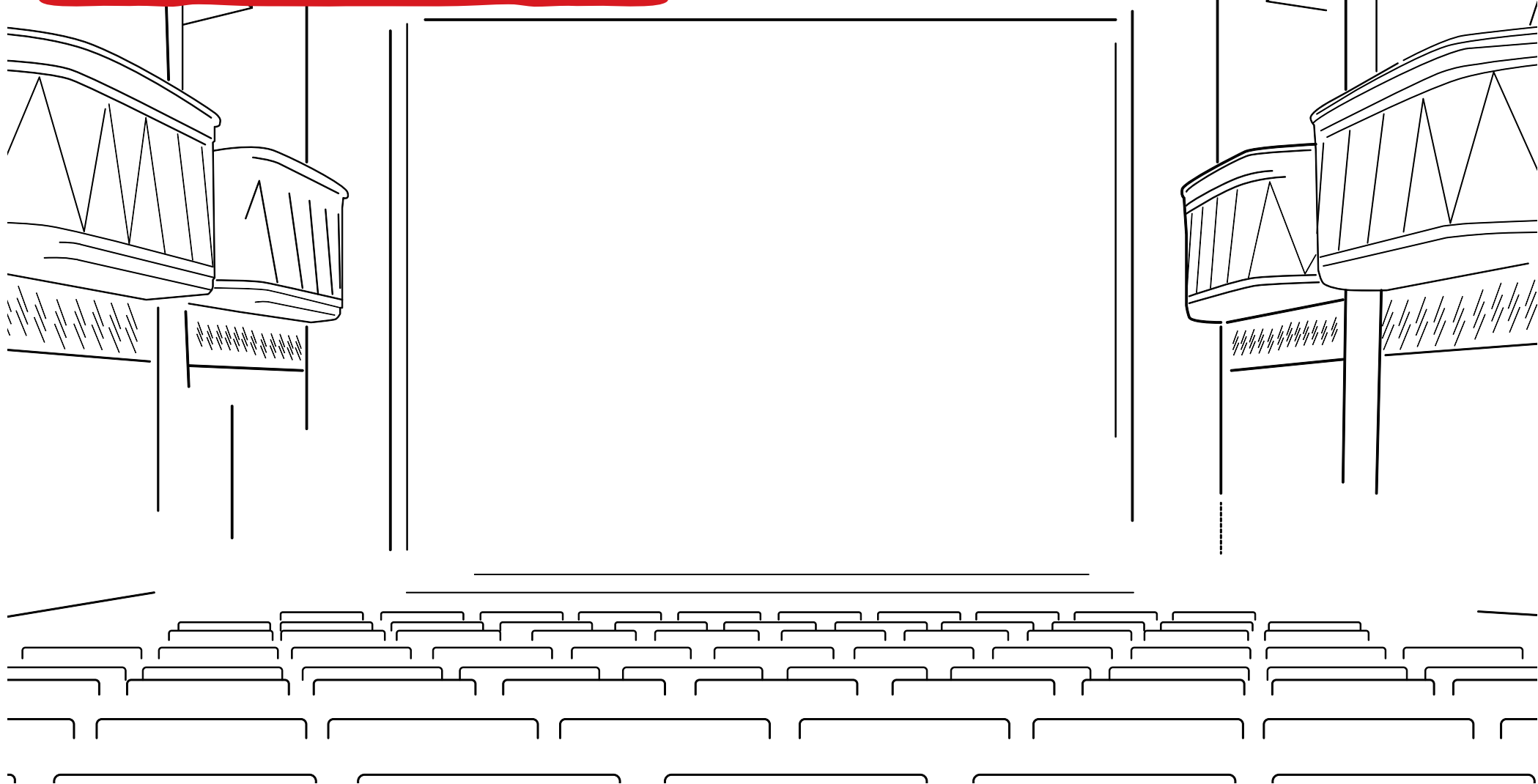

## KAJ VSE JE PRIZORIŠČE KINA?

Prve filmske projekcije segajo daleč nazaj, v leto 1895. Najznamenitejša projekcija se je zgodila 28. decembra 1895: v pariški kavarni Grand Café sta brata Lumière predvajala kratke filme. Eden je bil še posebno smešen – v njem nagajivi fant stopi vrtnarju na gumijasto cev. Obiskovalci so bili tako navdušeni, da sta imela brata čez nekaj tednov po dvajset predstav na dan!

Prva prizorišča kina so bili potujoči kinematografi, ki so gostovali v kavarnah, salonih, zabaviščnih parkih in celo cirkusih. Ustavili so se tudi v naših krajih – najprej v Mariboru in Celju, nato še v Ljubljani.

Kino, kjer danes domuje Kinodvor, je svoja vrata prvič odprl davnega leta 1923. Takrat se je imenoval kino Ljubljanski dvor in je veljal za najmodernejši, najlepši in največji kinematograf daleč naokoli. Domuje tvoje kino v kakšnem drugem kraju? Je starejši ali mlajši od Kinodvora?



# FILMSKI SPORED

V kinu so najprej predvajali neme črno-bele filme. Vedno jih je spremljal klavir, včasih tudi večja glasbena zasedba. Fotografija na desni je iz filma **Sherlock Holmes ml.** Busterja Keatona (Sherlock Jr., ZDA, 1924), ki so ga v Kinodvoru predvajali februarja leta 1927.



V 30-ih in 40-ih letih so si gledalci pred filmom lahko ogledali zvočni tednik – nekakšna poročila, saj doma takrat še niso imeli televizije. Na sporedu so bile tudi risanke o Miki miški in **Sneguljčica** Walta Disneyja.

Filmski program se spreminja. Kaj so v kinu predvajali, je bilo odvisno od filmske tehnologije in trenutnih »modnih muh«. Velikokrat pa so kinodvorane vrtele le določeno vrsto filmov.



Filmski letak **Sneguljčica** (Snow White and the Seven Dwarfs, David Hand, ZDA, 1937).

V 50-ih letih so obiskovalci najraje gledali kriminalke in kavbojske filme, kot je film **Človek brez zvezde** (A Man Without a Star, King Vidor, ZDA, 1955).

Danes gledamo igrane, dokumentarne in animirane filme. Iz Amerike, Evrope in tudi drugih koncev sveta. Včasih se ob njih smejimo, včasih na skrivaj jokamo. Filme gledamo s slovenskimi podnapisi ali sinhronizirane. Nekateri filmi so na sporedu v več kinematografih po Sloveniji hkrati, nekateri igrajo samo v enem kinu. Včasih so na sporedu več tednov, drugač pa moramo pohiteti, da jih vidimo.

Posebna priložnost za ogled filma so festivali. Film na festivalih so na sporedu samo enkrat ali dvakrat. Potem gredo nazaj v tujino in marsikateri se nikoli ne vrne k nam. Večkrat imamo prav na festivalih možnost videti tudi kratke filme – ali pa celo eksperimentalne! Veš, kaj to pomeni?

Danes imajo nekateri kinematografi redne programe za otroke in mlade: Kinobalon v Kinodvoru v Ljubljani, Kino Vrtiček v Mestnem kinu Ptuj.



(hrani Slovenska kinoteka)

Filmšula v Kosovelovem domu Sežana, Kinozaver v Kinu Velenje, Filmski vrtiljak v Kulturnem domu Nova Gorica, Kino vetrnica v Art kinu Odeon v Izoli. Kakšno ime bi programu za otroke in mlade dal/a ti?

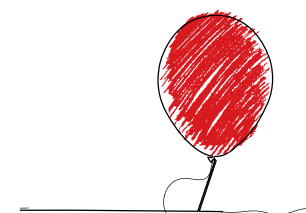

**Kinodvor.**  
**Kinobalon.**

[www.kinodvor.org](http://www.kinodvor.org)



# KINO OBISKOVALCI



Že od samega začetka so bile vstopnice za kino v primerjavi s tistimi za gledališče, koncerte ali opero cenejše in si jih je zato lahko privoščilo več ljudi. Kino je tako postal zabavišče za bogate in tudi tiste manj premožne.



V starih časih je veljalo, da spodobna dekleta ne hodijo v kino sama, temveč le v spremstvu svoje gardedame oziroma spremljevalke za družabne prireditve. In s kom se ti najpogosteje odpraviš v kino? Kaj pa pravila vedenja? Poznamo tudi danes pravila, kaj v kinu smemo in česa ne?



# MOJ KINO



»V kino hodim, ker mi je tam fajn. Všeč so mi 'kamere'. Ko sem pogledal nazaj, so svetile na 'televizijo'. Všeč mi je tudi velika televizija in da lahko gledam dolgo risanko.«  
- Vid, 4 leta, Velenje

»V kinu mi je všeč, da vidim risanke, ki jih še nisem. Če pa dvakrat vidim isto, pa je tudi dobro. Všeč mi je tudi, da dobim kokice. Najraje se v kino odpravim z atijem.«  
- Nik, 6 let, Ptuj



»V kino rada hodim, ker je tam veliko platno in so filmi lepši, včasih pa lahko zraven dobim še kokice. V kinu lahko gledam filme, ki jih na DVD-ju in po televiziji ne morem, ker so novi ali pa se jih sicer sploh ne da dobit. Všeč mi je, ko so filmi v kinu sinhronizirani. V kino hodim z mami ali z očkatom, s Filipom in Jono, in s prijatelji.«  
- Loti, 7 let, Ljubljana



»V kino grem najraje s prijatelji. Všeč so mi risanke in dokumentarni filmi o živalih. Včasih mi je preglasno. Rad gledam sinhronizirane risanke. Najbolj mi je bil všeč **Pločevinko**. Všeč mi je bil tudi film **Navihani Bram**. Ko bom znal hitro brati, bom gledal tudi filme s podnapisi.«  
- Vid, 7 let, Ptuj



»V kino hodim rad, ker se tam srečam s prijatelji. Najraje se odpravim s prijateljem Alenom. Kino mi je všeč, ker je slika večja kot televizija in včasih je tudi 3D. Najraje gledam vesele filme s pošastmi (**Škatlarji, Pošasti iz omare ...**). Zanimivi so mi tudi fantazijski filmi s čarovnicami (**Čarovnica Fuksija, Harry Potter, Charlie in tovarna čokolade**).«  
- Jaša, 10 let, Sežana



»Kino je zame kraj, kjer se lahko sprostim in uživam, pa naj bo film dolg ali kratek, animiran ali igran, zabaven ali resen. Všeč mi je, ko pridem v prazno dvorano in v temi, čisto od blizu, opazujem film na velikanskem platnu. Ne moti me, če grem v kino sam, pa tudi s prijatelji ni slabo, samo da nismo preveč glasni. Ja, v kinu je fino.«  
- Fedja, 13 let, Ljubljana



standardni format 1,33 : 1

široki format 1,85 : 1

MAJ

FILMSKI  
PRIZOR

cinemaskopski format 2,35 : 1

Na list papirja nariši še široki format platna, v razmerju 1,85 : 1 in standardni format v razmerju 1,33 : 1. V pomoč ti bosta rdeča in oranžna črta, ki označujeta oba formata. Ima enaka slika na vseh treh formatih enak učinek?



# VLOMILCA V KINU!

Slovenec, letnik 69, številka 23, 29. 1. 1940 (vir: dLib)



Vprašaj babico in dedka, ali se spomnita kakšne razburljive prigode iz njunega kina!

# POŽAR V KINU!

Prosveta, letnik 23, številka 117, 19. 5. 1930 (vir: dLib)

.../ na belo nedeljo bi celo Ljubljana utegnila kmalu doživeti dva požara. .../ Prvi je bil požar v kinu Ljubljanski dvor. .../ Toplo sončno vreme je sicer zvalo mnogo ljudi v okolico, a v kino jih je šlo le malo .../ in še to izvečine mladina. Med predstavo se je iznenada pokazal svetel pramen, predvajanje filma se je pretrgalo v hipu. .../ V kabini so gasili. .../ Kako se je vnel film, se ne ve. Bil je že star in ves zakrpan ter se je vnel bržčas radi trenja. Poklicali so gasilce, ki pa jim ni bilo treba stopiti v akcijo z brizgalno, ker je ogenj že ponehal.

Vlomilca, ki sta obiskala kino Sloga, sta bila prava svedrovca. V noči na 19. januar je ljubljanska policija prijela Stanka G. in njegovega tovariša Milana, ki sta vlomila v pisarno kino Sloga, kjer sta hotela navrtati blagajno. .../ Prišlo je tudi na dan, da je dvojica skozi vse leto 1940 junaško vlamljala v izložbena okna v Ljubljani in na podeželju. .../ Pripravljala sta že resne podvige, ker jima je korajža rasla. Sedaj se bosta pa ohladila. Policiji, ki je s tem pojasnila celo vrsto najbolj drznih vlomov v Ljubljani, gre vse priznanje.

# KINO KVIZ

## 1. V kinu gledamo filme

- a) Na televizijskem ekranu
- b) Na računalniku
- c) Na filmskem platnu

## 2. Kaj dela kinooperater?

- a) Ves dan gleda filme
- b) Operira filme
- c) Skrbi za pravilno predvajanje filmov

## 3. V projekcijski kabini je vedno hladno. Zakaj?

- a) Da se naprave ne pregrejejo
- b) Ker je operaterju tako najbolj všeč
- c) Ker filmski trak na toplem razpade

## 4. Koliko sličic zavrtimo za sekundo filma v kinu?

- a) 48
- b) 12
- c) 24

## 5. 35-milimetrski projektor predvaja filme

- a) S traku širine 8 mm
- b) S traku širine 16 mm
- c) S traku širine 35 mm

## 6. Povprečen 35-milimetrski projektor je težak

- a) 5 kg
- b) 200 kg
- c) 50 kg

## 7. Celovečerni film na 35-milimetrskem traku tehta

- a) 5 kg
- b) 25 kg
- c) Ne tehta veliko, saj je tanek kot papir

## 8. 35-milimetrski trak vsebuje na površini kristale iz

- a) Soli
- b) Ledu
- c) Srebra in halogena

## 9. Podnapisi so na filmski trak

- a) Narisani
- b) Nalepljeni
- c) Vžgani

## 10. Ali filmski trak lahko zgori?

- a) Da
- b) Ne več, včasih pa je
- c) Nikoli ni gorel

## 11. Na filmskem traku je zvok zapisan

- a) Kot bela krivulja na temni podlagi
- b) Kot magnetni nanos železnih delcev
- c) Ni zapisan, zvok prihaja s CD-ja

## 12. Zakaj je v kinu tema?

- a) Da se lahko na skrivaj držimo za roke
- b) Da lažje zaspimo
- c) Da bolje vidimo sliko na platnu

## 13. Koliko časa je v kinu med predvajanjem filma popolna tema?

- a) Je ni
- b) Samo na začetku in koncu filma
- c) Več kot polovico časa

## 14. Koliko zvočnikov je v uporabi med projekcijo?

- a) Samo eden za platnom
- b) Eden za platnom in dva ob strani
- c) Štirje za platnom in vsaj štirje ob straneh

## ŽIVJO!

KO TE VIDIM, NE MOREM ODPRETI UST, ZATO TI PIŠEM. GREŠ Z MANO V KINO?



---



---



---



## OJLA!

MENDA SO V KINU VLOMILCI. SAM/A SI NE UPAM TJA. GREVA SKUPAJ?

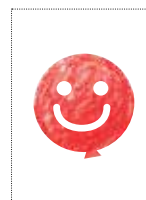

---



---



---

